

# Information stambyte Brf Översten 1

## Tidplan

Det har varit en del beslut som behövt tas angående sprickor i badrumsväggar i lägenheterna som slutar på 2 och 3, vilket gjort att arbetet har saktat ner (mer information om väggarna kommer på nästa sida). Själva arbetet med att byta/laga väggarna gör också att det tar längre tid att färdigställa dessa badrum och börja på nästa etapp. Det gör att delar i tidsplanen kastas om och andra delar skjuts framåt. MZ arbetar på en ny justerad tidplan och återkommer inom kort.

MZ undersöker också om de har tillräckligt med hantverkare för att under en tid arbeta parallellt med hus 19 och hus 23. Detta för att undvika att tidplanen för hus 23 påverkas allt för mycket av att hus 19 inte blir färdigt enligt tidplan. Även om det återkommer vi snarast möjligt.

## Arbetsmiljö

För att alla hantverkare ska känna sig trygga med att ha era hem som arbetsplats, ber vi er att plocka undan eventuella värdesaker och förvara dem på något säkert ställe.

## Övrig information

Arbetsområdet är inplastat för att damm inte ska spridas i resten av lägenheten. Viss dammspridning kan ändå förekomma och vi föreslår att ni lägger ett lakan eller handduk på till exempel känslig elektronik. Ni får också gärna hjälpa hantverkarna genom att stänga för plasten när ni kommer och går i lägenheten.

## Byggtekniska förändringar

### Klädkammare

**GÄLLER ENDAST MEDLEMMAR VARS LÄGENHETSNUMMER SLUTAR PÅ 1 ELLER 4**

För att förenkla framtida reparationer kommer avloppstammen att gå i klädkammaren. Möjlighet att placera stammen i schaktet som ligger precis innanför klädkammarväggen undersöktes men det var tyvärr för trångt. Avloppstammen kommer att sitta på den bakre klädkammarväggen, kläs in i skivmaterial och målas. Se ungefärlig ritning nedan.

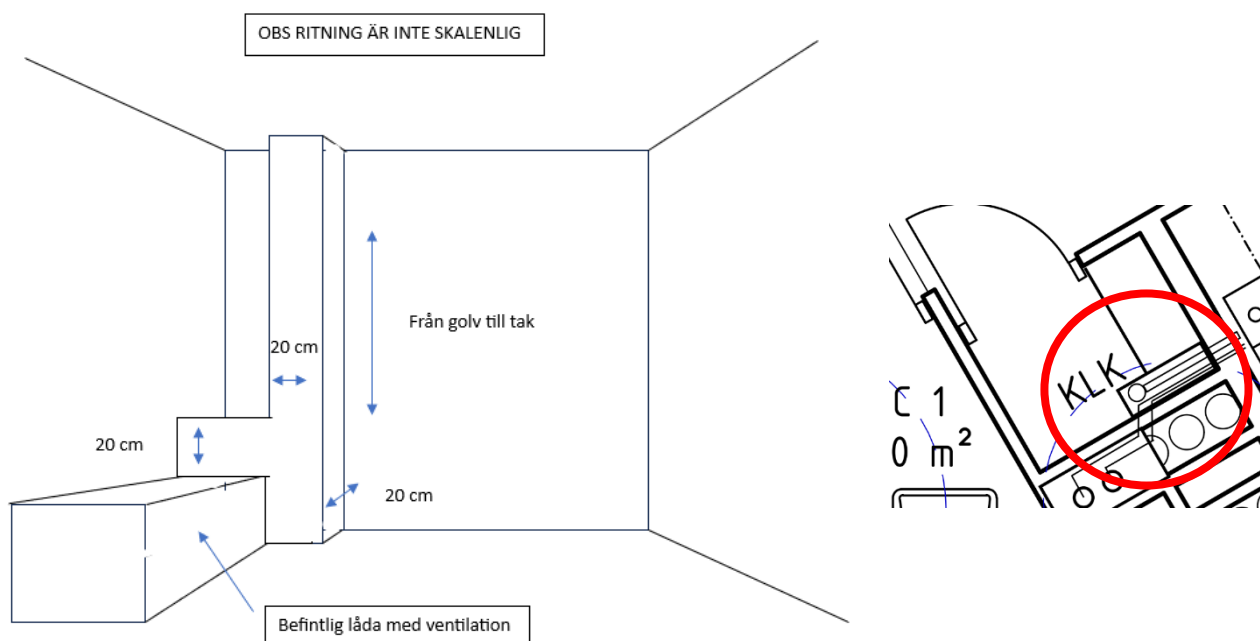

Informationen angående klädkammaren gäller endast lägenheter vars lägenhetsnummer slutar på 1 eller 4. Det kommer inte att gå något avloppsrör i klädkammaren i lägenheter som slutar på 2 eller 3.

### Badrumsväggar i lägenheter som slutar på 2 eller 3

**GÄLLER ENDAST MEDLEMMAR VARS LÄGENHETSNUMMER SLUTAR PÅ 2 ELLER 3**

Badrumsväggarna är tunna och med låg draghållfasthet, vilket i kombination gör dem känsliga för bland annat vibrationer. En del sprickor har uppstått i samband med rivningen, andra från det ursprungliga montaget när huset byggdes. Väggarna har också i de flesta fall redan utsatts för tidigare badrumsrenoveringar där sprickor uppkommit.

En första konstruktör har gett sitt utlåtande och menar på att väggarna bör åtgärdas för att minimera risken för att sprickbildning fortsätter och förstör tätskiktet.

Vi väntar på ett skriftligt utlåtande från ytterligare en konstruktör för att se om något i de redan föreslagna alternativen ska ändras (alternativen har endast gått ut till medlemmar i hus 19 vars lägenhetsnummer slutar på 2). När vi har det skriftliga utlåtandet går alternativen ut till alla medlemmar i lägenheter vars lägenhetsnummer slutar på 2 eller 3. Vi hoppas få det under de närmsta dagarna (ingenting i det muntliga utlåtandet har påverkat de redan föreslagna alternativen).

Oavsett vilket alternativ som används kommer föreningen att bekosta åtgärden.

## Kontaktlista

För tekniska frågor, frågor om det löpande arbetet, tidplaner etcetera, kontakta platschef:

***Mickael Engström***

Tel: 070-499 41 38

E-post: [mickael.engstrom@mzbygg.se](mailto:mickael.engstrom@mzbygg.se)

För frågor angående tillvalen för era kök, wc och badrum kontakta tillvalsansvarig:

***Paola Höglund***

E-post: [paola@mzbygg.se](mailto:paola@mzbygg.se)

För övriga frågor kontakta Alexandra Moraeus och Fredrik Folkegård:

E-post: [infostambyte@delagott.se](mailto:infostambyte@delagott.se)

Detta informationsbrev kommer att delas ut både digitalt och i brevlåda.